

Rinnai

Diimpor oleh / Imported by:
PT. Bhakti Idola Tama
Jl. Raya Perjuangan no. 21
Jakarta 11530.

Rinnai

RIT-0003-141-4

LAYANAN KONSUMEN : 0804-1-889-889
SMS Center : 0815-112-99999
<http://www.rinnai.co.id>

040917

Rinnai

BAHASA INDONESIA

PEMANAS AIR GAS INSTAN

PETUNJUK PEMASANGAN DAN PENGGUNAAN

MODEL:

REU-5CFC
REU-5CFM
REU-10CF
REU-15CF

SARAN KHUSUS

Gunakan regulator gas serta selang gas yang berkualitas baik.
Pemanas air tidak boleh digunakan di dalam kamar mandi.
Harus ada ventilasi dan kipas untuk sirkulasi udara.
Pemanas air ini harus dipasang pada tempat berventilasi baik yang berada di luar kamar mandi, dan dipasang oleh teknisi berpengalaman.

NOMOR TANDA PENDAFTARAN

DIRJEN PDN NO: I.20.BIT29.01708.1118

KATA PENGANTAR

Terima kasih telah memilih produk pemanas air dari kami. Pemanas air gas ini memiliki desain yang maju dan handal dengan tampilan yang cantik dan mewah.

Sebelum menggunakan, bacalah buku petunjuk ini dengan seksama agar mendapat gambaran cara pemasangan dan penggunaan pemanas air ini dan dapat menggunakan semua fungsi dengan sebaik-baiknya, sehingga memberikan manfaat secara efektif dan aman.

DAFTAR ISI

■ Fitur dan Karakteristik.....	2
■ Nama Bagian dan Data Teknis.....	3
■ Cara Pasang dan Perhatian.....	5
■ Persiapan dan Perhatian.....	8
■ Perawatan Harian.....	13
■ Layanan Purna Jual.....	13
■ Petunjuk Fungsi Direct Shower.....	13
■ Cara Mengatasi Gangguan.....	14

PERINGATAN

- Baca buku petunjuk sebelum menggunakan pemanas air gas ini.
- Dilarang untuk membongkar sendiri pemanas air gas ini.

CARA MENGATASI GANGGUAN

Masalah									Solusi	
	Api mati saat digunakan	Tidak ada penyalaan setelah dinyalakan	Letupan api	Api kuning dan berasap	Api tidak normal dengan bau aneh	Api dengan suara tidak normal	Air tetap dingin walau telah di stel suhu panas	Air terlalu besar pada saat suhu rendah		Api mati pada saat posisi suhu rendah
Kran gas belum dibuka	*									Nyalakan kran atau ganti tabung gas
Kran gas baru terbuka sebagian	*	*				*				Buka penuh saluran gas
Ada angin dalam saluran gas		*								Ulangi penyalaan dan matikan pemanas, sampai api menyala (tunggu 5 detik setiap akan menyala)
Tekanan gas tidak tepat	Tinggi		*		*					
	Rendah	*					*			
Kran air dingin belum dibuka		*								Buka kran air dingin
Pembekuan		*								Gunakan setelah tidak beku
Tekanan air dingin tidak cukup	*	*						*		Minta teknisi memeriksa tekanan air
Pengaturan suhu air yang salah						*	*			Baca cara pengaturan suhu
Sumber udara bersih tidak cukup				*	*	*				Perbaiki sirkulasi udara ruangan
Alat pengaman beroperasi	*	*								Baca tindakan saat pengaman beroperasi
Baterai habis		*								Ganti baterai
Burner tersumbat				*	*	*				Hubungi Layanan Purna Jual
Heat exchanger tersumbat	*			*	*	*				Hubungi Layanan Purna Jual
Alat pengontrol air tidak berfungsi	*	*				*	*	*		Hubungi Layanan Purna Jual
Pemanik tidak berfungsi	*	*								Hubungi Layanan Purna Jual
Kabel-kabel longgar	*	*								Kencangkan kabel yang longgar
Pemasangan baterai terbalik		*								Perbaiki pemasangan baterai
Micro switch tidak berfungsi		*								Hubungi Layanan Purna Jual
Solenoid valve tidak berfungsi	*	*								Hubungi Layanan Purna Jual
Flame rod tidak berfungsi	*									Hubungi Layanan Purna Jual

*** Jangan pernah membongkar sendiri unit pemanas.**

PERAWATAN HARIAN

- Cek saluran / selang gas secara rutin. Jika rusak, retak atau telah terlalu tua, maka harus diganti. Periksa secara rutin menggunakan busa sabun pada bagian sambungan selang.
- Periksa akan kebocoran air, segera perbaiki jika ditemukan.
- Saat penggunaan perhatikan api, apakah menyala dengan normal.
- Bersihkan permukaan pemanas dengan kain basah, dan keringkan dengan kain bersih. Untuk kotoran yang membandel, bisa menggunakan deterjen netral.
- Periksa apakah ada debu atau kotoran pada heat exchanger, setidaknya 2 kali setahun, dan bersihkan.
- Jangan menggunakan deterjen keras, bensin dan sejenisnya pada permukaan plastic, permukaan yang di sablon serta permukaan dengan cat. Pemantik harus dibersihkan dengan kain kering dan lembut agar pemantikan lancar.

LAYANAN PURNA JUAL

Jika ada hal tidak normal terjadi pada pemanas sehingga tidak bisa digunakan dengan normal, silahkan periksa dan selesaikan masalah dengan membaca bagian "**permasalahan dan solusinya**". Jika anda tidak bisa atau tidak mengerti, jangan memperbaikinya sendiri. Silahkan menghubungi layanan purna jual kami. Saat anda menghubungi siapkan informasi berikut :

- <1> Tipe produk
- <2> Masalah yang dihadapi
- <3> Detail permasalahan

PETUNJUK FUNGSI DIRECT SHOWER (REU-5CFC & REU-5CFM)

1. Dengan fungsi direct shower anda tidak perlu lagi mencampur air panas dengan air dingin untuk mendapatkan air panas yang nyaman di tubuh.
2. Untuk mendapatkan fungsi direct shower tekanan air yang dibutuhkan minimal 0.7 kgf/cm².
3. Posisi tombol/handle untuk fungsi direct shower:
Tombol/handle volume air di "MAX", tombol/handle temperatur di "LO", tombol/handle api di "MIN", bila air terasa kurang panas, anda bisa memutar tombol/handle temperatur ke "HI" atau tombol/handle api ke "MAX".

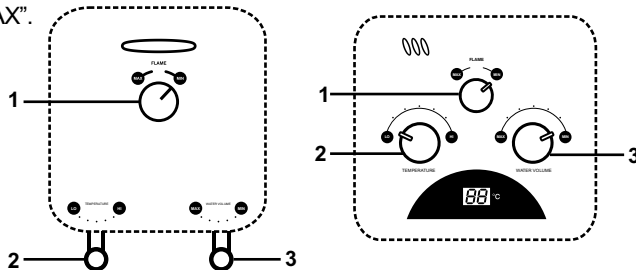

1. Tombol api
2. Tombol/handle temperatur
3. Tombol/handle volume air

FITUR DAN KARAKTERISTIK

Pemanas air gas instan yang dikontrol dengan air ini bisa menghasilkan air panas secara cepat dan terus menerus, sehingga cocok untuk menyediakan air panas untuk mandi, mencuci serta pembersihan lainnya.

Pemanas air ini memiliki fitur sebagai berikut:

■ PENGOPERASIAN YANG MUDAH

- Penyalaan : buka kran air panas, pemanas akan bekerja dan air panas akan mengalir.
- Mematikan : tutup kran air panas, aliran air panas akan tertutup seketika dan api pemanas akan padam.
- Pengaturan : suhu air maupun api dapat diatur sesuai dengan keinginan anda.

■ DESAIN YANG MAJU

- Dengan kemampuan bekerja pada tekanan air yang rendah.
- Dirancang dan dibuat dengan teknologi tinggi.
- Desain terkini dengan bentuk yang tipis dan ukuran yang kecil.
- Nyaman digunakan dengan adanya pemantik otomatis.

■ AMAN DAN HANDAL

- Dengan sensor api yang efektif, apabila api padam secara tidak sengaja maka aliran gas akan menutup secara otomatis.

Alat pengaman yang lengkap dan bisa diandalkan, termasuk perlindungan dari tekanan air berlebihan maupun tekanan air yang terlalu rendah, pemantikan yang terlambat, pembekuan, aliran air yang tidak stabil, api padam tiba-tiba, dan lainnya.

NAMA BAGIAN DAN DATA TEKNIS

REU-5CFC

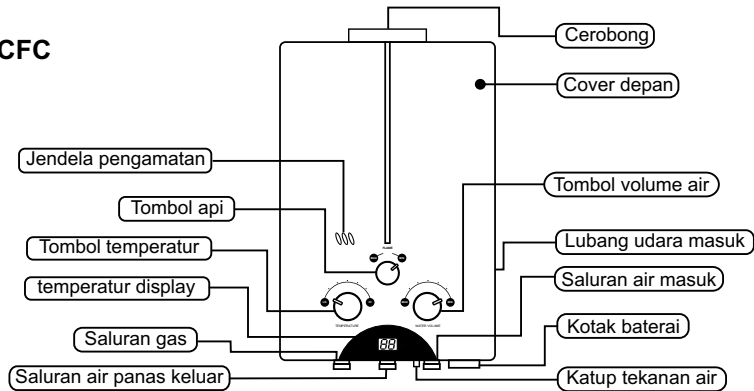

REU-5CFM

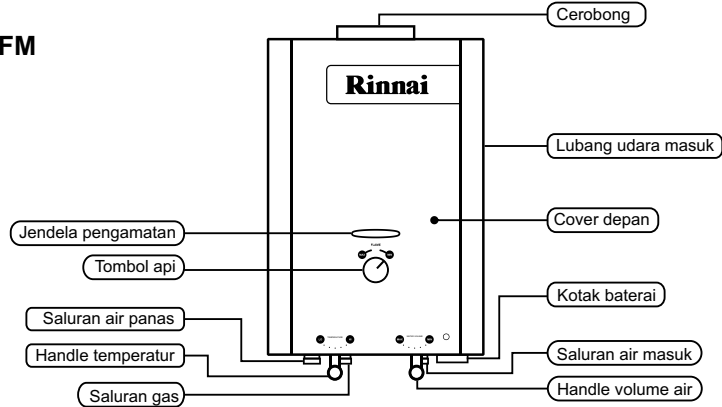

REU-10CF

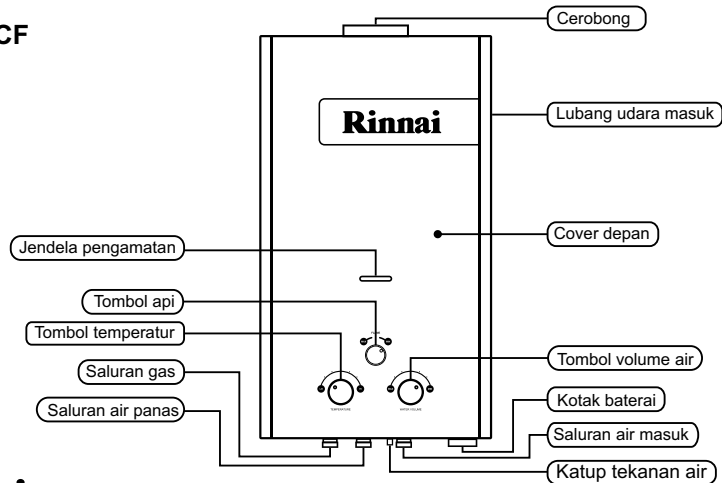

9. Tidak bisa digunakan untuk air minum.

- Karena adanya endapan air dalam pemanas, air tidak bisa digunakan untuk air minum, hanya untuk kepentingan biasa.

10. Saat menggunakan air yang keras.

- Saat menggunakan air yang keras (hard), maka akan muncul endapan pada pemanas, dan hambatan air akan meningkat, serta efisiensi pemanas akan menurun, untuk mengatasinya bisa dilakukan sebagai berikut:

- ◆ Setelah menggunakan pemanas, tutup kran gas, dan biarkan air tetap mengalir dari pemanas, setelah air yang keluar dari pemanas terasa dingin, baru tutup saluran air dingin.

11. Tindakan saat katup pengaman bekerja.

- Katup pengaman terpasang pada pemanas air. Selama penggunaan jika api tiba-tiba padam, maka solenoid valve akan secara otomatis menutup saluran gas, sehingga kebocoran gas tidak terjadi.

Catatan : Jika api sering padam selama pengoperasian, kemungkinan ada kerusakan, hubungi layanan purna jual.

■ PERHATIAN UNTUK CEROBONG

Jangan gunakan cerobong yang terlepas, berlubang / bocor dan lubang yang tersumbat karena ada bahaya pembakaran tidak sempurna dan keracunan gas CO akibat gas buang masuk ke dalam gedung.

Pastikan cerobong pembuangan dipasang di atas atap.

3. Pencegahan scald / melepuh.

- Selama penggunaan pemanas, harus memperhatikan dengan baik suhu air panas yang pertama kali keluar dari pemanas, untuk mencegah kulit melepuh.
- Pada saat pemanas dinyalakan atau setelah dimatikan jangan menyentuh pemanas kecuali pada bagian tombol.

4. Pastikan ventilasi udara.

- Pemanas harus digunakan di tempat yang berventilasi baik di luar kamar mandi. Selama penggunaan, kipas udara, harus bekerja untuk memastikan sirkulasi udara.
- Untuk memastikan pasokan udara dan ventilasi berjalan normal, jangan menggantung benda apa pun pada saluran udara masuk maupun keluar.

5. Mencegah kecelakaan.

- Saat anda mencium aroma gas, segera tutup saluran gas, dan buka jendela serta pintu agar gas bisa mengalir ke luar. Pada saat ini jangan menyalakan atau mematikan peralatan listrik atau menyalakan api. Setelah itu segera cari penyebabnya dan hubungi layanan purna jual.

6. Pencegahan beku.

Saat musim dingin pemanas bisa membeku, dan merusak heat exchanger. Jadi setiap selesai menggunakan, air harus dikeluarkan dari pemanas. (silahkan baca petunjuk cara pengeringan air pada buku petunjuk ini)

7. Penanganan pembakaran yang tidak normal dan keadaan darurat lainnya.

Pada kasus pembakaran yang tidak normal dan keadaan darurat terjadi, segera matikan saluran gas utama.

Selama penggunaan jika tercium bau gas, Segera hentikan penggunaan dan tutup saluran gas utama. Buka pintu dan jendela dan hubungi layanan purna jual, dan jangan menyalakan atau mematikan peralatan listrik apapun.

8. Hal-hal berikut ini adalah normal dan bukan merupakan masalah.

- Tekanan air minimum.

Pemanas air ini akan menyalakan katup gas berdasarkan tekanan air. Saat tekanan air di bawah 0,02 Mpa, maka tungku api tidak bisa menyala.

- Air berwarna putih dan keruh.

Air panas berwarna putih dan keruh, karena saat dipanaskan air akan meningkat tekanannya, dan begitu keluar dari pemanas tekanannya akan berkurang dengan cepat dan akan membentuk gelembung udara kecil, memberi kesan air berwarna putih.

- Ada tetesan air pada saluran air keluar.

Katup pengaman pada water heater berfungsi untuk menurunkan tekanan, jadi saat tekanan air berlebihan dari yang seharusnya, maka katup ini akan membuka dan mengeluarkan air.

REU-15CF

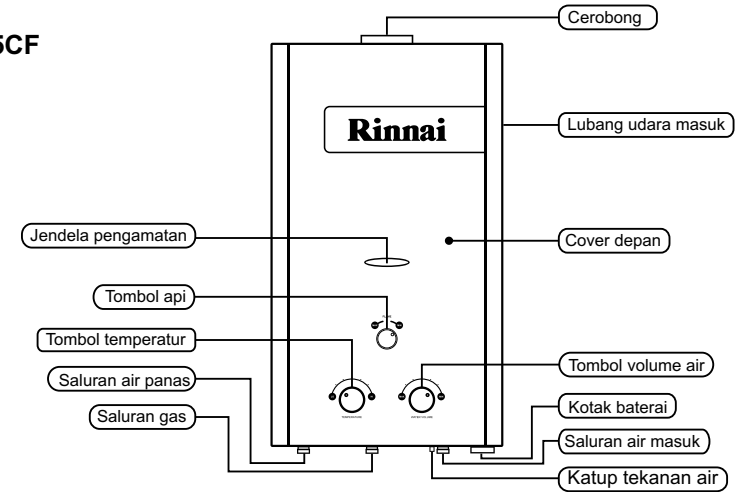

DATA TEKNIS

Nama Produk	Pemanas Air Instan Gas							
	REU-5CFC		REU-5CFM		REU-10CF		REU-15CF	
Model	REU-5CFC		REU-5CFM		REU-10CF		REU-15CF	
Energi output	9 kW		9 kW		20 kW		31 kW	
Kapasitas air panas ($\Delta t = 25^{\circ}\text{C}$)	5L / min		5L / min		10L / min		15L / min	
Dimensi (mm)	425 x 290 x 127		480 x 290 x 135		625 x 350 x 210		719 x 425 x 225	
Tipe Gas	LPG	NG	LPG	NG	LPG	NG	LPG	NG
Tekanan Gas	2800 Pa	2000 Pa	2800 Pa	2000 Pa	2800 Pa	2000 Pa	2800 Pa	2000 Pa
Pemantik	Elektronik Otomatis							
Ventilasi	Dijwajibkan menggunakan saluran pembuangan udara							
Tipe kontrol	Water Flow Control							
Tekanan air	0.020 ~ 0.8 Mpa							
Ø pipa cerobong asap	Ø90 mm							
Saluran air dingin	G ½"							
Saluran air panas	G ½"							
Saluran gas	G ½"							

CARA PASANG DAN PERHATIAN

■ PERHATIAN KHUSUS

Pemasangan dan penggunaan pemanas berkaitan erat dengan keamanan, harap perhatikan beberapa hal berikut:

- Pemanas harus di pasang pada ruangan berventilasi baik, di luar kamar mandi.
- Gunakan jenis gas yang sesuai dengan yang tertera pada data plate.
- Sebelum pemasangan pengguna harus menyiapkan pipa pembuangan udara, sesuai dengan ilustrasi berikut.
- Kipas hisap harus dipasang di dinding atau di atas jendela yang berhubungan dengan sirkulasi udara, dan ukuran lubang ventilasi tidak boleh lebih kecil dari 0,02m² silahkan lihat ilustrasi di bawah ini.

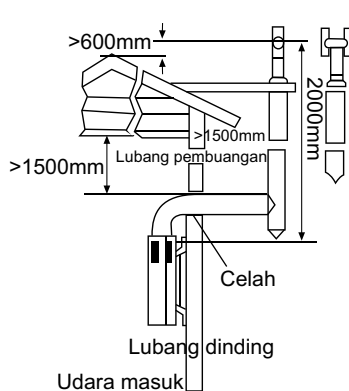

1. Demi keselamatan anda, harus memasang saluran pembuangan udara sesuai dengan ilustrasi.
2. Ukuran pipa yang sesuai untuk saluran pembuangan asap bisa dilihat pada data teknis pemanas.
3. Pelat penahan panas untuk pemanas ini harus lebih lebar 100mm dari pada pemanas pada tiap sisinya.

Pemanas tidak boleh dipasang di dekat barang yang mudah terbakar. Jarak untuk pemasangan seperti ditunjukkan di bawah ini.

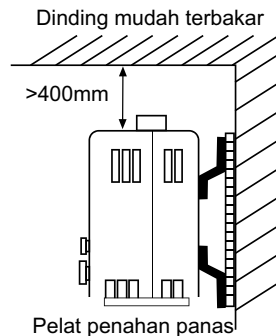
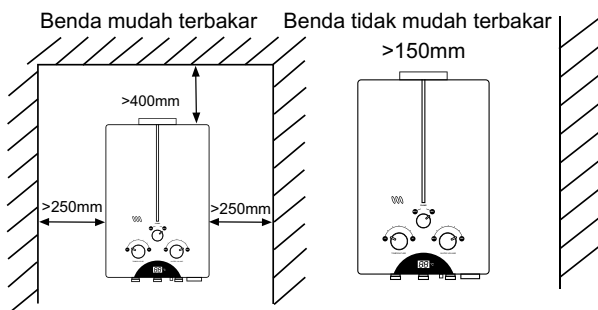

4. Tutup kran air panas, maka api akan segera padam.
(Catatan: Sebelum tidur atau pergi ke luar, saluran gas harus ditutup)

5. Harus ada jeda waktu 5 detik mulai dari mematikan pemanas, sampai menyalakannya lagi.

■ PENGERINGAN (PENCEGAHAN BEKU)

Ketika suhu lingkungan di bawah 0°C, anda harus mengeringkan pemanas setelah digunakan. Langkah-langkahnya adalah sebagai berikut:

1. Tutup saluran gas.
2. Tutup saluran air dingin.
3. Buka saluran air panas.
4. Putar tombol pengatur suhu air ke arah 'low'.
5. Buka saluran pembuangan sampai semua air di pemanas keluar, saat akan digunakan kembali pasang dahulu saluran pembuangan.

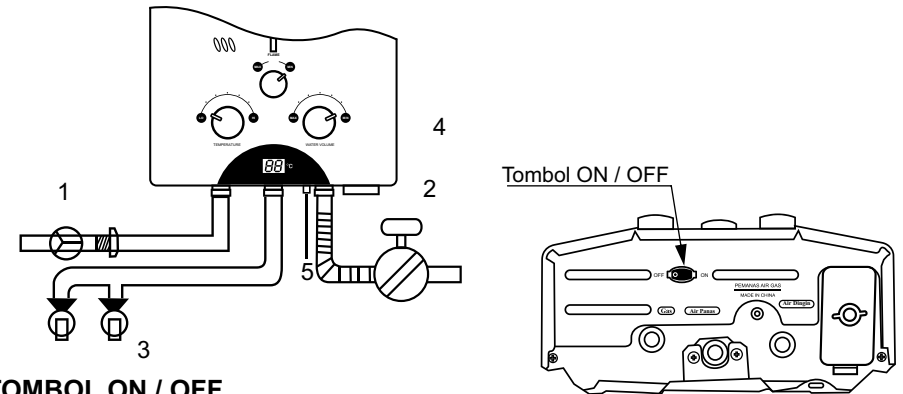

■ TOMBOL ON / OFF

Bila anda tidak ingin menggunakan air panas pada waktu yang lama, anda bisa menekan tombol "OFF" pada water heater sehingga water heater tidak akan bekerja, kemudian tekan tombol "ON" untuk mengaktifkan kembali (hanya type REU-5CFC & REU-5CFM).

■ CATATAN DALAM PENGGUNAAN

1. Mencegah kebocoran gas.
 - Saluran gas harus ditutup setelah selesai penggunaan.
2. Mencegah kebakaran.
 - Dilarang menyimpan bahan yang mudah terbakar di dekat pemanas.
 - Dilarang meletakkan bahan mudah terbakar seperti handuk dan pakaian pada cerobong asap atau saluran masuk udara.
 - Jangan meninggalkan pemanas dalam kondisi menyala, seperti tidur atau pergi ke luar.

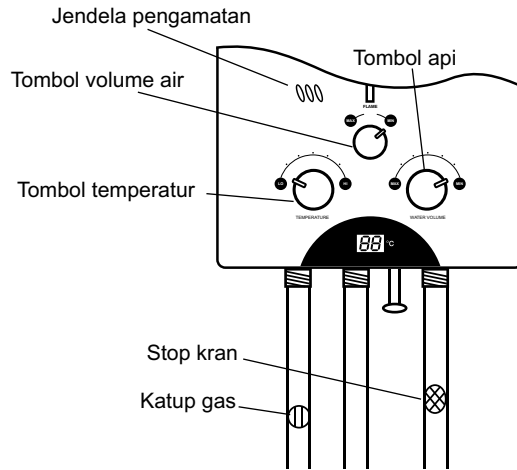
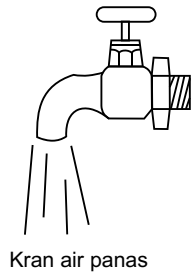

■ AIR PANAS

1. Buka saluran gas
2. Buka saluran air dingin dan air panas, maka api akan langsung menyala, dan air panas akan keluar. Jika tekanan air dingin terlalu rendah, putar tombol/handle pengatur suhu (Temperature) kearah "High".
3. Pengaturan suhu air panas.

Putar tombol/handle pengatur volume air (Water Volume), anda bisa mendapatkan suhu air yang berbeda-beda. (Catatan: ketika suhu tinggi, aliran air panas berkurang, dan saat suhu berkurang maka aliran air akan bertambah)

Memutar tombol/handle pengatur gas akan merubah api pada burner, sehingga bisa juga digunakan untuk mengatur suhu air.

Dengan pengaturan yang tepat dari kedua tombol di atas bisa didapat air panas dengan suhu dan volume yang tepat sesuai keinginan.

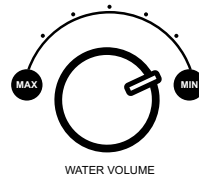
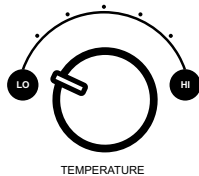

- Jangan memasang pemanas dekat saluran pembuangan AC.
- Jangan memasang pemanas di bawah rak yang berbahaya, atau dekat dengan tirai atau benda mudah terbakar lainnya.
- Jangan menyimpan benda mudah terbakar yang gampang menguap dalam satu ruangan yang sama dengan pemanas.
- Jangan meletakkan pemanas pada ruangan yang berdebu.
- Jangan ada kabel listrik atau peralatan listrik di atas pemanas, jarak minimum antara pemanas dan peralatan listrik lainnya minimum 300mm.

■ CARA PEMASANGAN DAN PERHATIAN

1. Pemasangan Pemanas.

1.1 Tinggi Pemanas.

Paling baik jendela pengamatan api pada pemanas berada sejajar dengan mata.

1.2 Pemasangan pemanas.

- Buat lubang pada dinding, seperti pada ilustrasi berikut, dan pasang baut fisher pada lubang bagian atas.
- Gantungkan pemanas pada baut tersebut, pada lubang bagian tengah atas bracket dan 2 (dua) lubang di bagian bawah bracket.

Visual height

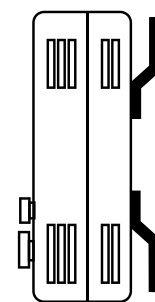

MODEL	A	B
REU-5CFC	422 mm	158 mm
REU-5CFM	422 mm	158 mm
REU-10CF	601 mm	190 mm
REU-15CF	672 mm	259 mm

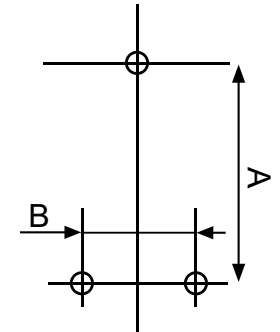

2. Koneksi Saluran Air Dingin.

2.1 Menggunakan pipa flexible G 1/2".

- 2.2 Sebelum pemasangan tolong perhatikan tekanan air, tekanan air dapat mempengaruhi kinerja (hidup dan mati) pemanas. Tekanan minimum yang dibutuhkan adalah 0,020 Mpa. Jika tekanan air dingin kurang dari angka tersebut, maka pemanas tidak akan bekerja dengan semestinya.

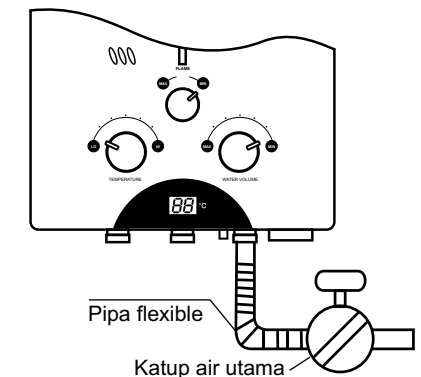

2.3 Untuk menghubungkan saluran air dingin sebaiknya gunakan selang berbahan logam, menggunakan pipa kaku juga bagus. Kran kontrol air dingin harus di pasang sebelum air masuk ke pemanas.

3. KONEKSI SALURAN AIR PANAS

- 3.1 Saluran air panas adalah pipa flexible G ½”.
- 3.2 Saluran air panas harus sependek mungkin.
- 3.3 Saluran air panas bisa menggunakan pipa flexible maupun pipa kaku (seperti gambar di bawah). Saat menggunakan pipa kaku, karena saat penggunaan pipa akan menjadi panas dan tekanan bertambah, maka pipa dari aluminum atau plastik tidak disarankan untuk digunakan, sedangkan pipa galvanized akan bisa berkarat. Disarankan menggunakan pipa tembaga atau stainless, jika jaraknya jauh, disarankan juga untuk memasang kran kontrol pada saluran air panas.

3.4 Jika posisi pemasangan kran saluran air panas lebih tinggi dari pada posisi pemanas, maka air tidak akan bisa benar-benar mengalir ke luar, maka harus ditambahkan satu kran lagi untuk pembuangan pada posisi yang lebih rendah dari pemanas.

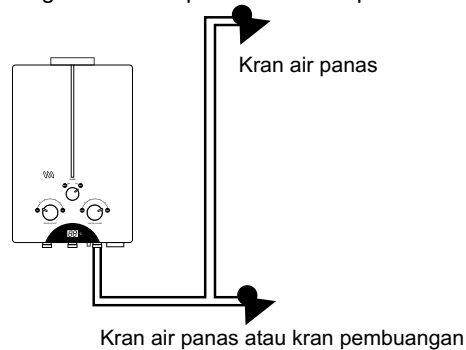

4. PEMASANGAN SALURAN GAS

Pasang selang gas ke hose end, masukan selang gas hingga tanda merah pada hose end, kemudian kencangkan ujung selang gas dengan menggunakan klem selang, sebelum digunakan pastikan tidak ada kebocoran gas pada sambungan hose end dan selang dengan menggunakan air sabun.

Jika ingin mengganti hose end dengan koneksi gas yang lain, pastikan pada saat membuka dan mengencangkan memakai 2 buah kunci pas.

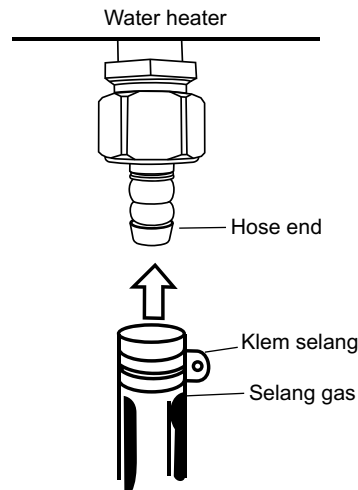
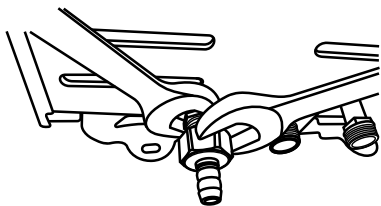

Berikut diagram skema pemasangan pipa:

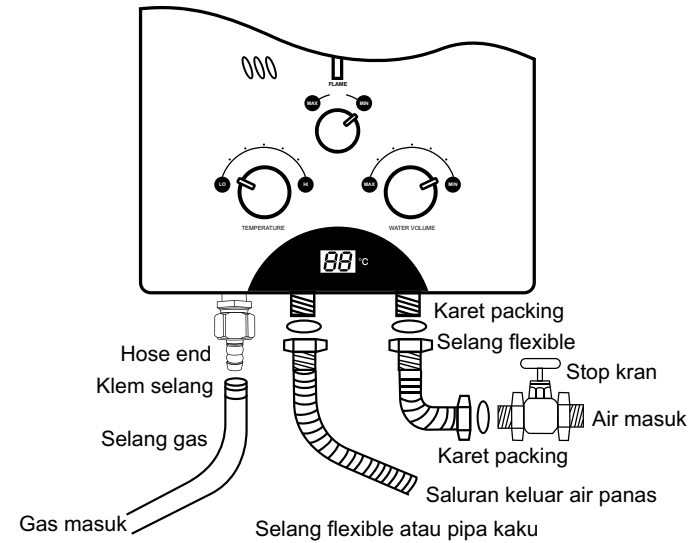

PERSIAPAN DAN PERHATIAN

■ Pemasangan baterai

Pemanas ini menggunakan 2 buah baterai ukuran D1,5 Volt. Saat pemasangan, buka penutupnya dan masukkan baterai sesuai dengan kutubnya, lalu tutup kembali dan jangan lupa untuk mengencangkan penutup agar baterai tidak jatuh.

■ Mencoba aliran air

Tutup saluran gas, buka saluran air dingin dan air panas.

Setelah memastikan air keluar dari saluran air panas, tutup saluran air panas dan air dingin.

